

Клапаны электромагнитные (соленоидные) непрямого действия с поршнем

Тип СК-ВТ

Клапаны двухпозиционные двухходовые электромагнитные предназначены для автоматического управления (открытие, закрытие) потоками воды, масла, сжатого воздуха, пара, газов и прочих агрессивных сред повышенной температуры

Принцип работы
Непрямого действия

Номинальный диаметр DN, мм
15 / 20 / 25 / 32 / 40 / 50

Исполнение
Нормально закрытый
Нормально открытый

Номинальное напряжение
~220 В, -24 В

Максимальное рабочее давление, МПа

DN, мм	220 В	24 В
15, 20, 25, 32	4	2,5
40, 50	2,6	1,8

Минимальное рабочее давление, МПа
0,05

Температура рабочей среды, °С
-20...+180

Температура окружающей среды, °С
-20...+80

Катушка
IP65, DIN-разъем

Потребляемая мощность, Вт

DN, мм	220 В	24 В
15, 20, 25, 32, 40, 50	15	18

Резьба присоединения
G½ / G¾ / G1 / G1¼ / G1½ / G2

Корпус
Нержавеющая сталь 08X18H10

Уплотнение поршня
Фторопласт (PTFE)

Надежность
500 000 циклов

Техническая документация
ТУ 3712-001-4719015564-2015



Пример обозначения: СК-11-20-ВТ- НЕРЖ

СК -	1	1 -	20	ВТ -	НЕРЖ
Тип клапан электромагнитный (соленоидный)	СК				
Исполнение	1 нормально закрытый 2 нормально открытый				
Номинальное напряжение, В	1 ~220 2 -24				
Номинальный диаметр DN, мм	15 / 20 / 25 / 32 / 40 / 50				
Принцип работы	ВТ непрямого действия с поршнем				
Корпус	НЕРЖ нержавеющая сталь				

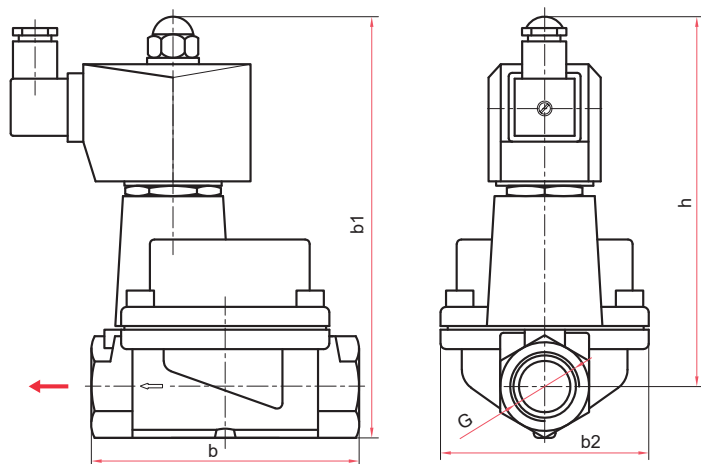

Габаритные и присоединительные размеры (мм), вес (кг)

DN	Тип	h	b	b1	b2	G	Вес
15	H3 / HO	107 / 114	69	121 / 128	48,5	G $\frac{1}{2}$	0,63 / 0,79
20	H3 / HO	115 / 122	79	133 / 140	55,5	G $\frac{3}{4}$	1,04 / 1,2
25	H3 / HO	121 / 128	96	142 / 149	70	G1	1,21 / 1,36
32	H3 / HO	125 / 132	109	152 / 159	70	G1 $\frac{1}{4}$	2,27 / 2,49
40	H3 / HO	136 / 143	128	167 / 174	95	G1 $\frac{1}{2}$	2,87 / 3,09
50	H3 / HO	145 / 152	150	183 / 190	100	G2	3,67 / 3,89

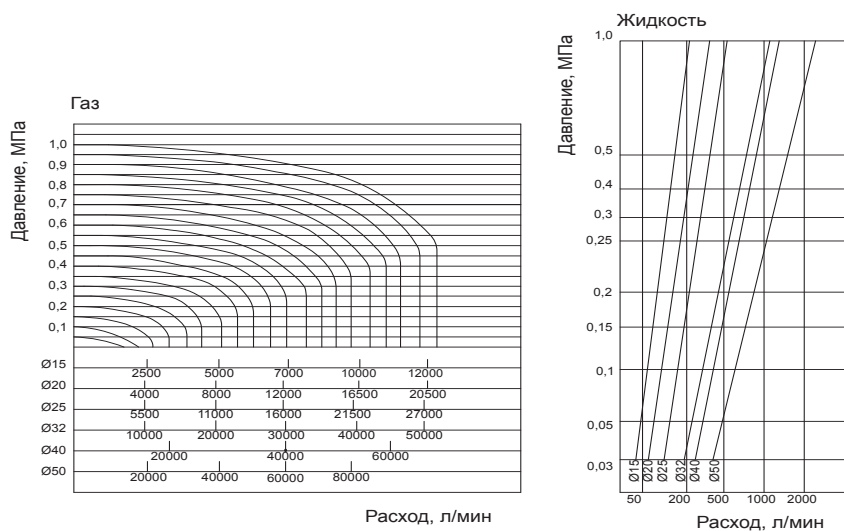

Диаграммы пропускной способности для клапанов прямого и непрямого действия

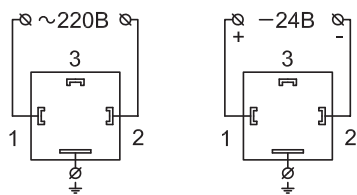

Схема подключения катушки