

Термометры биметаллические коррозионностойкие

Универсальное присоединение (поворотно-откидной корпус) с резьбой на штоке

Тип БТ, серия 220

Предназначены для измерения температуры агрессивных жидкостей и газов

Диаметр корпуса, мм
80, 100, 150

Класс точности
1,0* / 1,5
* — опция

Диапазон показаний температур, °C

-30...+50	0...+60
0...+100	0...+120
0...+160	0...+250
0...+300	0...+350
0...+450	

Диапазон рабочих температур, °C

Окружающая среда:
-60...+60

Длина погружной части, мм

Ø80	46 / 64 / 100 / 150 / 200 / 250**
Ø100, 150	64 / 100 / 150 / 200 / 250 / 300**

** — под заказ возможно изготовление погружной части длиной до 1600 мм

Чувствительный элемент

Биметаллическая спираль

Шток

Нержавеющая сталь 08X18H10

Корпус

IP54, нержавеющая сталь 08X18H10
Опция: IP65

Кольцо

Нержавеющая сталь 08X18H10
Байонетное

Циферблат

Алюминий, шкала черная на белом фоне

Стекло

Минеральное

Присоединение

Универсальное,
с поворотно-откидным корпусом,
угол поворота до 90°

Резьба присоединения (на штоке)
G½ или M20x1,5

Комплектность

Без гильзы
Опция: гильза из нержавеющей стали
08X18H10 — см. стр. 86-87

Рабочее давление, МПа

На штоке: 10
На гильзе из нержавеющей стали: 25

Регулировка

На корпусе с тыльной стороны

Межповерочный интервал

3 года

Техническая документация

TU 4211-001-4719015564-2008



Пример обозначения: БТ — 54. 220 (0–120 °C) G½. 100. 1,5

БТ —	5	4	2	2	0	(0–120 °C)	G½	100	1,5
------	---	---	---	---	---	------------	----	-----	-----

Тип	БТ
биметаллический термометр	
Диаметр корпуса, мм	4 5 7
80	
100	
150	
Присоединение	4
универсальное, с поворотно-откидным корпусом	
Материал штока	2
нержавеющая сталь	
Материал корпуса и кольца	2
нержавеющая сталь	
Материал гильзы	0
без гильзы	
Диапазон показаний температур, °C	-30...+50 0...+60 / 100 / 120 / 160 / 250 / 300 / 350 / 450
Резьба присоединения	G½ / M20x1,5
Длина погружной части, мм	46 / 64 / 100 / 150 / 200 / 250 / 300
Класс точности	1,0 1,5

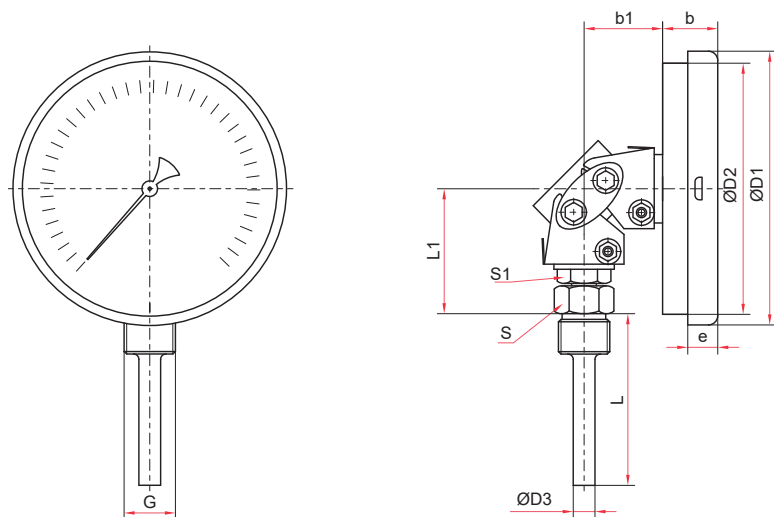

Универсальное присоединение (Ø80, 100, 150 мм)

Основные размеры (мм), вес (кг)

Тип	Ø	D1	D2	D3	b	b1	e	L	L1	S	S1	G	Вес
БТ-44.220	80	81	75	10	19	36	10	46 / 64 / 100 / 150 / 200 / 250 / 300*	53	22	17	G½ или M20x1,5	0,32
БТ-54.220	100	107	99		21		11	64 / 100 / 150 / 200 / 250 / 300*					0,39
БТ-74.220	150	160	149		17		0,63						

* — под заказ возможно изготовление погружной части длиной до 1600 мм (с шагом 50 мм)



Гильзы из нержавеющей стали (опция)
смотрите на страницах 86-87



Прибор может быть укомплектован указателем предельных значений (УПЗ).
Таблицу совместимости УПЗ и приборов см. на стр. 110, чертежи - на стр. 85